

EXPLORATEURS

LORIENT 1945, PORTRAIT(S) D'UNE VILLE EN GUERRE



CAHIER D'ACTIVITÉ
JEUNE PUBLIC 10 - 14 ANS
PARCOURS D'EXPOSITION



LORIENT ET LA SECONDE GUERRE MONDIALE

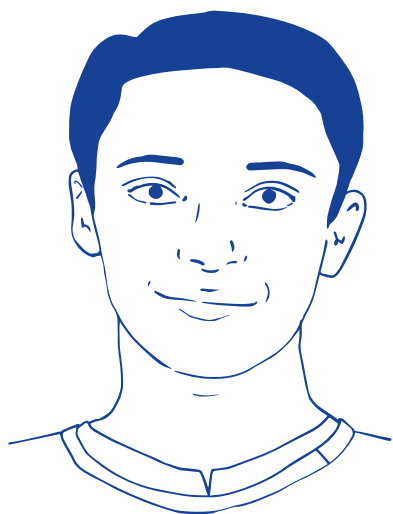

1940

Je m'appelle Jean, j'ai 13 ans.

J'habite rue du Port à Lorient avec ma famille.

J'ai lu dans le journal que l'armée allemande est rentrée à Rennes. Mais un copain vient de revenir de Guidel et me dit qu'il a entendu des coups de feu et vu des uniformes qui n'étaient pas

français ! Ici à Lorient, nous avons presque oublié que c'était la guerre...

Ma mère est la patronne du café de Paris, place Alsace-Lorraine. Mon père est ouvrier mécanicien à l'arsenal. J'ai une petite sœur, Yvette.

Parfois, le dimanche, après le déjeuner, je cours après le tramway pour aller voir les régates à la Perrière. J'aime bien y nager.

Cela fait quelques jours que les cuves à mazout de l'Arsenal sont en feu de l'autre côté du Scorff. Les adultes ne sont pas comme d'habitude, papa reste silencieux mais paraît inquiet. Maman a appris au café que des bateaux ont pris le large, direction l'Angleterre, mais que l'un d'eux a coulé. J'espère que cette guerre sera terminée avant l'été.

La guerre durera encore 5 ans pour les lorientais. Suis Jean de l'arrivée des troupes allemandes à la Libération de la ville en mai 1945. Sers-toi du plan pour aller d'étape en étape.

Ce livret appartient à :



PLAN DU PARCOURS D'EXPOSITION

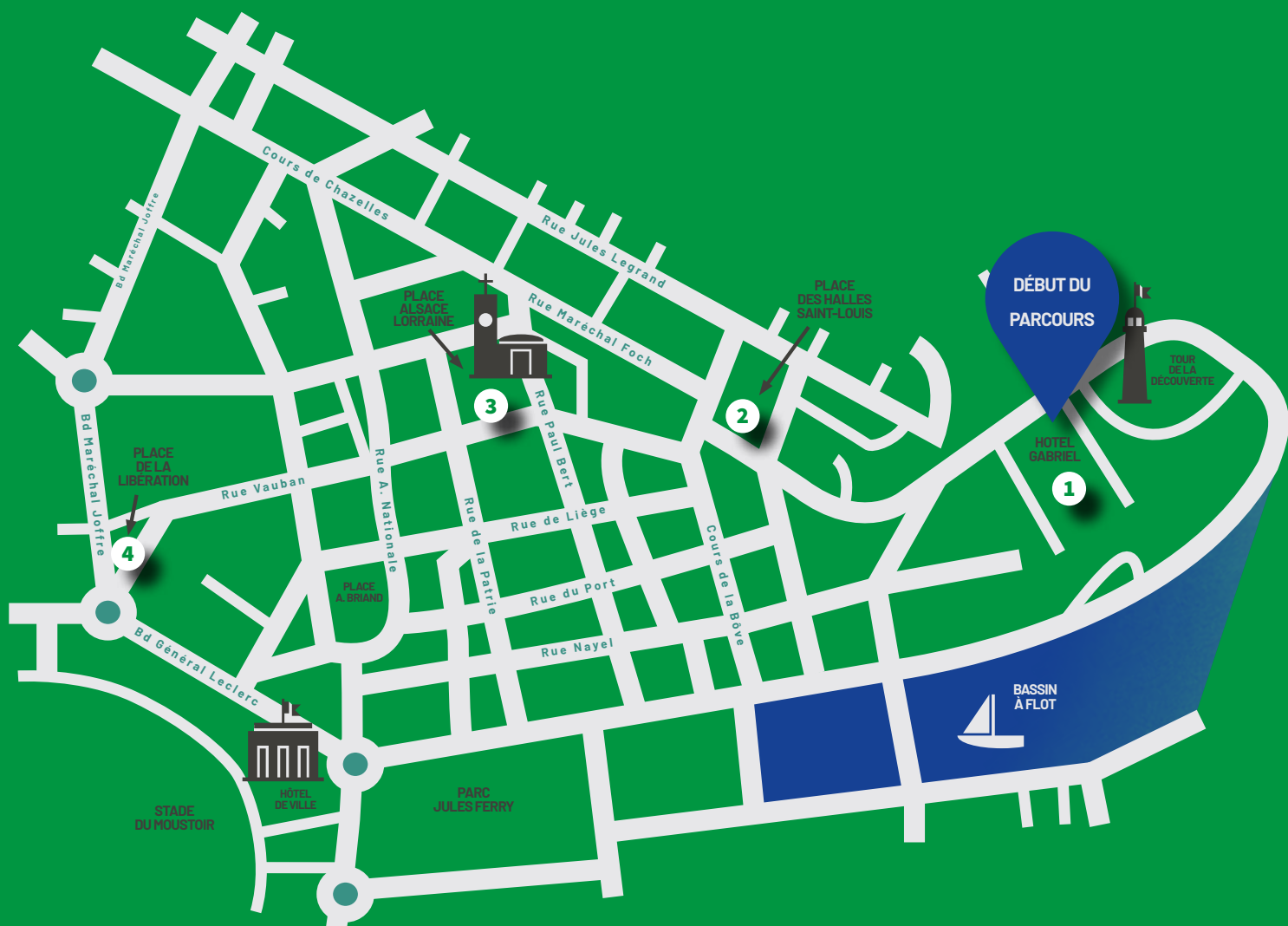

Le parcours commence à l'Hôtel Gabriel, près de la tour de la Découverte.

LORIENT À L'HEURE ALLEMANDE

Premier jour de l'été,
le

Les Allemands passent devant
la gare et se dirigent vers
l'Hôtel Gabriel pour prendre le
commandement de la ville.

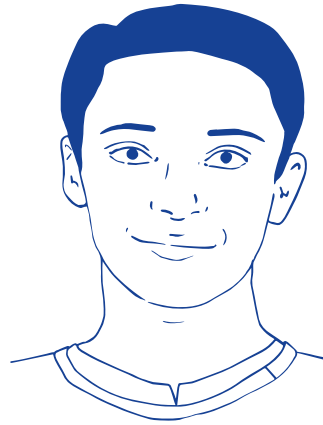

Rue du Port à Lorient.



L'Hôtel Gabriel occupé
par la marine
allemande.



Des soldats en
uniforme dans
des motos avec
des side-cars sont
suivis par des gros
camions remplis de
gravier et de sable.
Ils se dirigent tout
droit vers le port de
Pêche et le slipway.

Le slipway est une rampe qui permet de hisser les bateaux au sec et aux Allemands de sortir des sous-marins au carénage. Les premiers sous-marins qui arrivent à Lorient sont petits, ils sont surnommés des sous-marins de poche. Deux bunkers sont construits. Les arrondis des façades permettent aux bombes de l'aviation anglaise de glisser dessus sans exploser !

Dessine la forme du bunker :

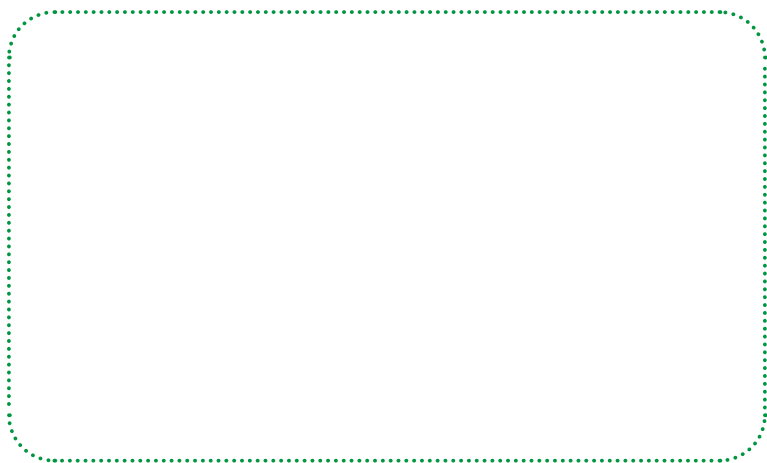

Près de la Perrière où j'allais me baigner, il y a la pointe de Keroman. Des ouvriers y construisent une immense forteresse en béton.

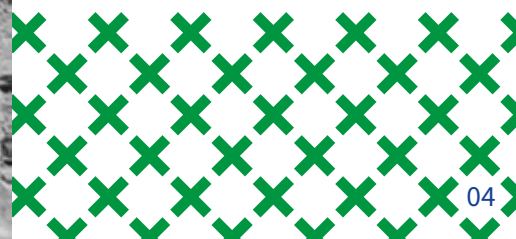

LORIENT À L'HEURE ALLEMANDE

Mon père continue de travailler à l'Arsenal, mais maintenant c'est pour les Allemands. Il nous a raconté qu'il avait vu le chantier de construction de la base de sous-marins.

Dans quelques mois, des dizaines de sous-marins viendront à Lorient. La radio dit que ça sera la plus grande base militaire allemande construite en dehors de l'Allemagne.

Keroman avant la construction de la base de sous-marins



Ces deux images aériennes de la pointe de Keroman ont été prises avant et après la guerre.

Les 3 constructions rectangulaires (K1, K2 et K3) sont des blockhaus à sous-marins construits par les Allemands entre 1941 et 1943.

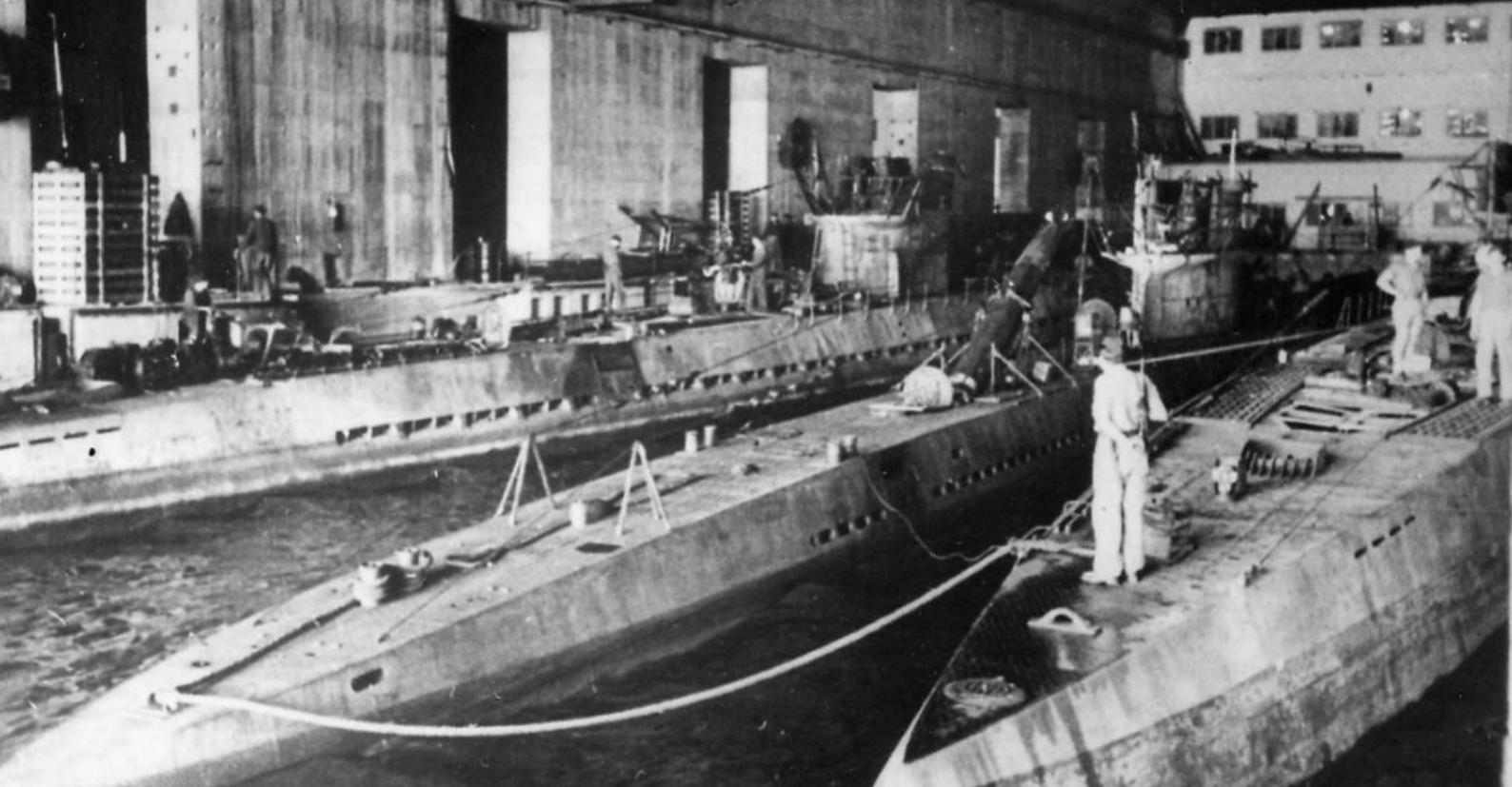

Des sous-marins dans un bassin du K3.

Un jour, un copain de papa a fait exprès de faire tomber des outils dans le moteur d'un camion allemand pour ralentir sa réparation. Les Allemands disent que c'est du sabotage, qu'il a voulu mettre hors d'usage volontairement du matériel et des machines militaires.

Cela a gêné les opérations militaires de la *kriegsmarine*. L'ouvrier français qui sabote les opérations allemandes est comme un ver dans une pomme, il détruit de l'intérieur.

Combien de M³ de béton sont-ils utilisés pour construire la Base ?

.....



L'arrivée des Allemands va transformer la vie quotidienne.

**Rejoins moi
place des Halles
Saint-Louis.**

J'ai une astuce pour contourner le rationnement : je fais du troc avec le boulanger. Les soldats allemands fument dans le café de maman. Je récupère le tabac des cigarettes dans les cendriers et je l'échange contre du pain noir. Ce n'est pas aussi bon que le pain blanc mais on ne trouve plus que ça.

On l'appelle pain noir parce que la farine utilisée n'est pas de la farine de blé blanche qui est trop chère. Elle est remplacée par d'autres céréales comme le maïs ou le seigle.

C'est le système D,
D comme ? (entoure la bonne réponse)

- Dentifrice
- Domino
- Débrouille
- Diabolo

Le marché aux poissons place Alsace-Lorraine pendant la guerre.



LA VIE QUOTIDIENNE PENDANT LA GUERRE

Par quoi peut-on remplacer ? (relie les produits)

- le café ●
- le beurre ●
- la pomme de terre ●

- le topinambour
- l'orge grillé
- le saindoux (graisse animale)



Où a été prise
cette photographie ?

.....

En quelle langue
sont écrits les panneaux ?

.....

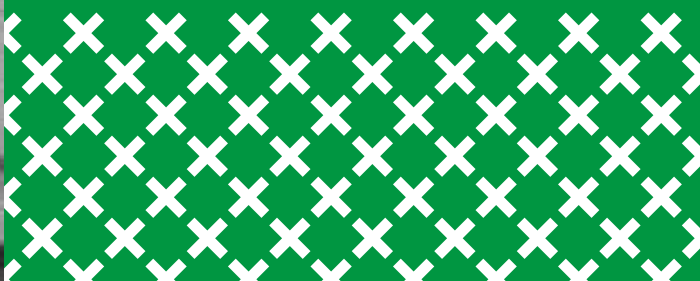

Entre 23h et 6h, il est interdit de sortir !

On appelle ça un

Il faut aussi un laissez-passer (*ausweis*) pour circuler.
Pas moyen d'aller pêcher les coques, c'est zone interdite !

De toute façon, mon vélo a été réquisitionné par les Allemands ! Je dois me déplacer à pied ou emprunter celui de ma petite sœur.

Malgré la guerre, la vie continue et l'école aussi.

La mienne a été réquisitionnée et sert de caserne pour les soldats de la *kriegsmarine*. Les cours continuent ailleurs, parfois en dehors de Lorient.

C'est compliqué de suivre les leçons avec les bombardements...



**Direction place
Alsace Lorraine**
pour comprendre
l'impact des
bombardements.

VIVRE DANS UNE VILLE BOMBARDÉE

Dès septembre 1940, Lorient est bombardée par les avions anglais et américains. Les Alliés cherchent à isoler la grande base de sous-marins de Keroman pour faire fuir les troupes allemandes.

Les fusées incendiaires sont comme un grand spectacle de feux d'artifice dans le ciel !

Les gens rentrent tôt chez eux. Il faut couvrir toutes les fenêtres pour empêcher la lumière de sortir, sans quoi les bombardiers risquent de nous repérer.

Si un rayon de lumière s'échappe, la patrouille de la Défense passive crie « Lumière ! » et lance un coup de sifflet !

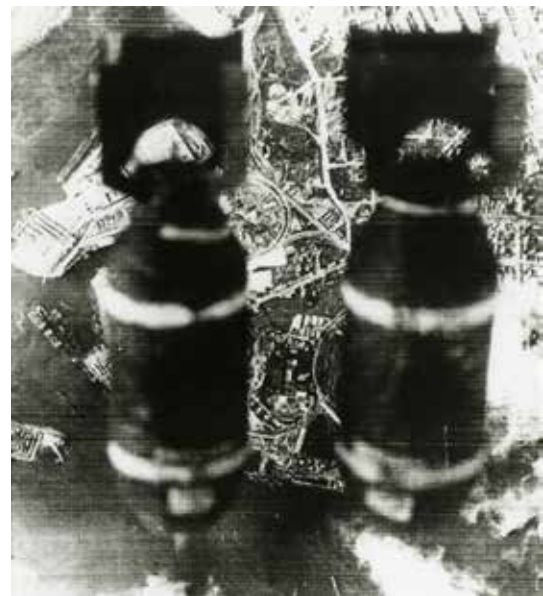

Bombardement allié sur la base de sous-marins de Lorient.



La flamme d'une bougie allumée peut se voir à 3 km.

Pour se protéger en cas d'alerte, il faut descendre dans l'abri souterrain place Alsace Lorraine ou dans celui de l'école.

Il y a parfois jusqu'à 6 alertes par nuit.

Dans l'abri, il y a un vélo et lorsqu'on pédale, ça produit de la lumière et ça fait circuler l'air. On pourrait presque se battre avec les copains pour s'y installer.

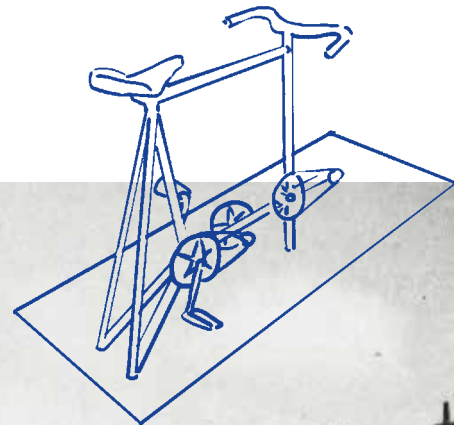

L'abri place Alsace Lorraine.

Un soir, une bombe incendiaire est tombée tout près de l'abri. Lorsque l'alerte a pris fin, en rentrant chez moi, j'ai vu que l'école avait brûlé.

On reçoit la visite des bombardiers anglais presque tous les jours depuis un moment, on y voit clair la nuit comme le jour. Ils lancent des bombes mais aussi des tracts pour nous inviter à partir.

En janvier 1943, Lorient brûle et nous quittons notre maison.

VIVRE DANS UNE VILLE BOMBARDÉE

Nous partons direction Quimperlé chez des cousins qui ont une ferme.

Nous avons une valise pour toute la famille. Je ne peux pas prendre avec moi mes jeux ou mes livres. J'emporte quand même le lance-pierre que j'ai fabriqué avec un bout de bois et une chambre à air trouée.

Combien de tonnes de bombes sont tombées entre janvier et mai 1943 ?

.....



1943, Lorient est en ruines, il faut partir.

Arrivé dans les terres, je rencontre des jeunes un peu plus âgés que moi.

Pour aider les FFI (Forces Françaises de l'Intérieur), ils font des kilomètres à vélo pour transmettre des messages codés et distribuent des tracts de façon clandestine.

J'apprends le code morse.

A	● ■	U	● ● ■
B	■ ● ● ●	V	● ● ● ■
C	■ ● ■ ●	W	● ■ ■
D	■ ● ●	X	■ ● ● ■
E	●	Y	■ ● ■ ■
F	● ● ■ ●	Z	■ ■ ● ●
G	■ ■ ●		
H	● ● ● ●		
I	● ●		
J	● ■ ■ ■		
K	■ ● ■	1	● ■ ■ ■ ■
L	● ■ ● ●	2	● ● ■ ■ ■
M	■ ■	3	● ● ● ■ ■
N	■ ●	4	● ● ● ● ■
O	■ ■ ■	5	● ● ● ● ●
P	● ■ ■ ●	6	■ ● ● ● ●
Q	■ ■ ● ■	7	■ ■ ■ ● ●
R	● ■ ●	8	■ ■ ■ ● ●
S	● ● ●	9	■ ■ ■ ■ ●
T	■	0	■ ■ ■ ■ ■

**Avec cet alphabet,
écris ton prénom en code morse.**

Malgré l'exode,
la fin de la guerre
approche !

**Vite, allons place
de la Libération !**

9 MOIS POUR LIBÉRER L'ORIENT

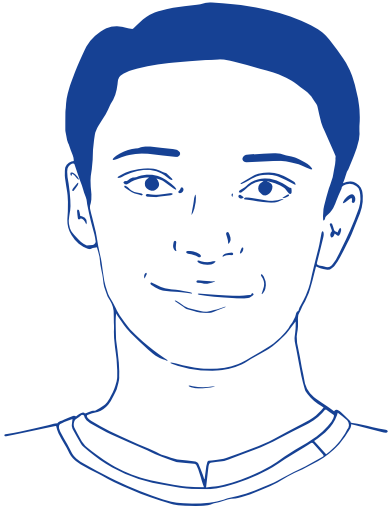

JUILLET 1944,

j'ai 18 ans. Ma famille vit toujours près de Quimperlé.

Avec des copains, nous avons rejoint des résistants cachés dans la forêt. Ils appellent ça le maquis.

Les Américains sont arrivés de Normandie.

J'ai deux missions : transmettre des messages et parfois saboter des voies ou des routes. J'ai été formé par une femme surnommée la Plastiqueuse à Bicyclette, Jeanne Bohec. Elle a été parachutée

de Londres pour nous montrer comment faire sauter des ponts !

L'hiver est rude, il a neigé. Les sabots en bois ne nous protègent pas assez du froid. Les 26 000 soldats allemands regroupés autour de la base de sous-marins refusent de se rendre. Ils protègent la base comme un château fort, c'est un état de siège appelé **la Poche de Lorient**.





9 MOIS POUR LIBÉRER LORIENT

Le printemps apporte de bonnes nouvelles, les soldats allemands regroupés dans 23 communes autour de la base de sous-marins sont fatigués, ils n'ont bientôt plus rien à manger, et la libération approche.

LE 10 MAI 1945 LORIENT EST LIBÉRÉE !

**La poche de Lorient regroupe 23 communes,
Peux-tu en citer 3 d'après la carte ?**

.....

Combien de temps dure la poche de Lorient ?

.....



Les soldats sont accueillis par les Lorientais avec des fleurs et du cidre.



Le retour à Lorient après 9 mois de siège.

Nous rentrons en passant par Quéven, Keryado puis le Cours de Chazelles. Nous sommes accueillis joyeusement avec des fleurs et du cidre par les quelques 300 personnes qui n'ont pas pu quitter la ville.

Ma maison rue du Port a disparu. C'est une vraie ville fantôme, tout est en ruines, les herbes hautes recouvrent les pavés.

Maintenant il faut reconstruire. Un nouveau chapitre s'ouvre pour Lorient.



SOLUTIONS :

P 03

- l'été commence le 21 juin

P 06

- 1 million

P 07

- Sucre, chocolat, confiture, viande
- 13 - 21 ans

P 08

- D comme Débrouille

P 09

- café - orge grillé ;
beurre - saindoux ;
pomme de terre - topinambour
- à Lorient
- en allemand

P 10

- couvre-feu

P 13

- 4 000 tonnes

P 17

- Guidel, Ploemeur, Lorient, Riantec, Gâvres, Groix, Kervignac, Hennebont, Merlevenez, Ste Hélène, Quiberon, Etel, Erdevén
- 9 mois

« VENUS DE TOUS LES CONTINENTS, CROYANTS ET NON-CROYANTS, NOUS APPARTENONS TOUS À LA MÊME PLANÈTE, À LA COMMUNAUTÉ DES HOMMES. »

Simone Veil, *Une vie*, 2007.

Le label « **Ville ou Pays d'art et d'histoire** » est attribué par le ministre de la Culture après avis du Conseil national des Villes et Pays d'art et d'histoire.

Il qualifie des territoires, communes ou regroupements de communes qui, conscients des enjeux que représente l'appropriation de leur architecture et de leur patrimoine par les habitants, s'engagent dans une démarche active de connaissance et de médiation.

Le service animation de l'architecture et du patrimoine, piloté par l'animatrice de l'architecture et du patrimoine, organise de nombreuses actions pour permettre la découverte des richesses architecturales et patrimoniales de la ville de Lorient par les jeunes publics individuels et les scolaires.

Renseignements

Service Patrimoine et Archives de Lorient
CS 30010 - 56315 Lorient cedex
02 97 02 23 29
patrimoine@lorient.bzh
patrimoine.lorient.bzh
@ArchivesPatrimoineLorient

À proximité

Brest, Concarneau, Dinan, Dinard, Fougères, Morlaix, Quimper, Quimperlé, Rennes, Vannes et Vitré bénéficient de l'appellation Villes ou Pays d'art et d'histoire.

Crédits : Archives de Lorient, Ville de Lorient, Germaine Kanova ECPAD / Défense

Maquette : Ville de Lorient-Service Patrimoine et Archives d'après DES SIGNES studio Muchir Desclouds 2015

Lorient 1945, portrait(s) d'une ville libérée

Une exposition - parcours dans le centre-ville de Lorient

Du 10 mai au 21 septembre 2025, le service Patrimoine et Archives de la Ville de Lorient propose une exposition à ciel ouvert en cœur de ville. Autour d'installations inédites, des photographies et des témoignages de femmes et d'hommes ayant vécu la Seconde Guerre mondiale, seront mis en lumière. Pour commémorer ensemble le 80e anniversaire de la Libération de la Poche de Lorient, venez écouter et découvrir la parole de celles et ceux qui ont vécu ce conflit.

